

Through Deck Kit

For Pump Type Viking Universal

IB-130 R03 (01/2016)

ORIGINAL INSTRUCTIONS/TRANSLATION OF ORIGINAL INSTRUCTIONS
READ AND UNDERSTAND THIS MANUAL PRIOR TO OPERATING OR SERVICING THIS
PRODUCT



Index

Svenska.....	3
English.....	5
Deutsch.....	7
Français.....	9
Español.....	11
Italiano.....	13

Besök www.johnson-pump.com för mer information om vår världsomspännande organisation, våra godkännanden, certifieringar och lokala representanter. SPX FLOW, Inc. förbehåller sig rätten att ändra design och material utan föregående avisering. Designelement, konstruktionsmaterial och dimensioner som beskrivs i denna bulletin gäller endast som information och skall alltid bekräftas skriftligt för att vara gällande.

For more information about our worldwide locations, approvals, certifications, and local representatives, please visit www.johnson-pump.com. SPX FLOW, Inc. reserves the right to incorporate our latest design and material changes without notice or obligation. Design features, materials of construction and dimensional data, as described in this bulletin, are provided for your information only and should not be relied upon unless confirmed in writing.

Für weitere Informationen über unsere weltweiten Standorte, Zulassungen, Zertifizierungen und unsere Vertreter vor Ort, besuchen Sie bitte unsere Webseite: www.johnson-pump.com. Die SPX FLOW, Inc. behält sich das Recht vor, die neuesten Konstruktions- und Werkstoffänderungen ohne vorherige Ankündigung und ohne Verpflichtung hierzu einfließen zu lassen. Konstruktive Ausgestaltungen, Werkstoffe sowie Maßangaben, wie sie in dieser Mitteilung beschrieben sind, sind nur zur Information. Alle Angaben sind unverbindlich, es sei denn, sie wurden schriftlich bestätigt.

Pour plus d'information sur nos succursales internationales, nos approbations, nos certifications et nos représentants locaux, veuillez consulter notre site Internet au www.johnson-pump.com. SPX FLOW, Inc. se réserve le droit d'incorporer nos plus récents concepts ainsi que tout autre modification importante sans préavis ou obligation. Les éléments décoratifs, matériaux de construction et les données dimensionnelles, tels qu'énoncés dans ce communiqué, sont fournis pour votre information seulement et ne doivent pas être considérés comme officiels à moins d'avis contraire par écrit.

Para más información sobre nuestras oficinas a nivel mundial, aprobaciones, certificaciones y representantes locales, por favor visite www.johnson-pump.com. SPX FLOW, Inc. se reserva el derecho de incorporar nuestro diseño más reciente y cambios materiales sin necesidad de notificación previa u obligación de ningún tipo. Características de diseño, materiales de construcción y dimensiones, tal y como están descritas en este boletín, son proporcionadas sólo con fines informativos y no deben ser usados como referencia a menos que sean confirmados por escrito.

Per ottenere maggiori informazioni sulle nostre sedi nel mondo, autorizzazioni, certificazioni, e rappresentanti locali, potete visitare il sito www.johnson-pump.com. La SPX FLOW, Inc. si riserva il diritto di apportare cambiamenti ai propri design e materiali senza preavviso o vincolo. Le caratteristiche del design, i materiali di costruzione e i dati dimensionali, così come descritti nel presente bollettino, sono forniti solo per vostra informazione e non saranno oggetto di obbligazione salvo autorizzazione confermata per iscritto.

Garanti 1 år
Warranty 1 years
Garantie 1 Jahren
Garantie 1 ans
Garantía 1 años
Garanzia 1 anni

Bordgenomföring (TDK)

Material specifikation

Plast material:	ABS
Elastomerer:	EPDM
Metall:	Rostfritt stål

- TDK satsen är avsedd för pumptyp Viking Universal.
- Denna TDK sats kan användas för däcktjocklekar från 5 till 25 mm.
- Läs hela instruktionen innan Du börjar montaget. Läs också instruktionen för pumpen.

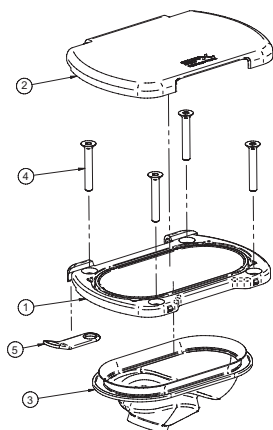

Monteringsanvisningar för pump typ Viking Universal tillsammans med TDK Bordsgenomföringssats

För positionsreferenser, se figuren ovan.

- Välj antingen fästytta A eller B. Se fig. 1.
- För att ta upp hålet i däcket eller skottet, börja med att göra två cirkulära hål, $\varnothing 60$ mm med c/c 65 mm. Använd en sticksåg för att öppna upp till ett ovalt hål, se fig 2. Avlägsna alla skarpa kanter med fil eller sandpapper. Borra 4 st hål för fästskruvarna, med hjälp av bifogad mall, se fig. 2.
- För styrning i rätt position använd de två pinnskruvarna som finns med i satsen. Skruva in dem i två diagonala hål på den fästytta som skall användas. Se fig. 3.
- Forma buntbandet till en ring och trä det över halsen på pumpens spakfäste.
- Montera gummibälgen på pumpens spakfäste och vrid den till korrekt läge, parallellt med pumpen. Se fig. 4.
- Placera buntbandet runt den nedre delen av bälgen och dra åt. Se fig. 5. Klipp bort den överblivna delen av buntbandet.
- Manövrera pumpen med dess spak ett halvt slag, så att spaken blir stående i mellanläge. Tag bort spaken.
- Notera att satsens ram (pos 1) och lock (pos 2) kan placeras i två lägen, beroende på åt vilket håll locket skall öppnas. Locket har snäpplås både i öppet och stängt läge.

- För in TDK lockets (pos 2) i motsvarande gångjärnsläge i fästramen (pos 1).
- Montera fästet för säkerhetskroken (pos 5) i ett av ramens två lägen. Se fig. 6.
- För in pumpen och den monterade gummibälgen i det ovala hålet i däckets. Se fig. 4.
- Se till att gummibälgen (pos 3) har kommit i rätt läge i det ovala hålet och placera ramen med monterat lock ovanpå bälgen. Bälgens läpp skall glida in i ramens ovala hål och utgöra tätning mellan lock och ram. Se fig. 7. Se också till att gummibälgen kommer i rätt läge under ramen. Bälgen skall ligga i spåret på ramens undersida.
- Skruva i två av de fyra M6 skruvarna (pos 4) med försänkt skalle. Se fig. 4.

OBS! Vid tunnare däck skall skruvarna kapas.

- Ta bort de två pinnskruvarna.
- Montera de återstående två M6 skruvarna. Dra åt samtliga skruvar med 1 Nm moment.
- Efterdrag de fyra M6 skruvarna efter en till två dagar. Bälgen fungerar som packning mot däckets.

Through Deck Kit

Material specification

Plastic material: ABS
Elastomers: EPDM
Fasteners: Stainless Steel

- The TDK kit is designed to fit Viking Universal
- This TDK is useful for deck thickness from 5 mm up to 25 mm.
- Read this complete instruction before you start assembly and even read instructions for pump as well.

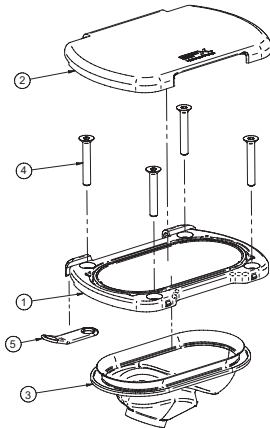

Mounting of pump type Viking Universal together with TDK (Through Deck Kit)

For position references see figure above.

- Select either attachment surface A or B of the pump. See fig. 1.
- To open up a hole in deck or bulkhead cut two circular holes dia. 60 mm with c/c 65 mm. Use a hacksaw to open it up to one oval hole, see fig. 2. Break all sharp edges with sandpaper or a file. Drill 4 holes for the fastening screws. Use enclosed hole layout. See fig. 2.
- For guidance use the two stud bolts, enclosed in the kit. Screw in the stud bolts in two of the threaded inserts at opposite corners of selected attachment surface of pump. See fig. 3.
- Form the cable tie to a ring and put it over the neck of the rocker.
- Assemble rubber bellows to the throat of rocker at pump. Turn it in correct position to pump. See fig. 4.
- Locate the cable tie round the lower sealing part of bellows and tighten it. See fig. 5. Remove the excess cable tie.
- Operate the pump half of a stroke so that the pump handle is in the middle position. Remove the handle.
- Please note that base (pos 1) and cover (pos 2) may be located in two positions depending in which direction cover will open. The cover has snap locks both in open and closed position.

- Connect the TDK cover (pos 2) to the hinge of the frame (pos 1).
- Choose one of the two locations at frame (pos1) for the bracket (pos 5) for snap-hook connection. See fig. 6.
- Position the pump with attached rubber bellows protruding through the oval hole. See fig. 4.
- Secure position of the rubber bellows (pos 3) in the oval hole and place/insert the sub-assembly of frame/cover on top of bellow. The lip of bellow should slip into the oval opening of the frame as a seal between frame and cover. See fig. 7. Ensure correct position between rubber bellows and plastic frame. It is important that bellows enter the groove at bottom of base.
- Fasten 2 of the 4 pcs of M6 stainless steel screws with round countersunk head. See fig. 4.

Note: For thin deck thickness, cut the screws accordingly.

- Remove the two stud bolts.
- Apply the remaining two M6 screws. Tighten all screws to 1 Nm.
- Post tighten the screws after one or two days. The bellows has even a function as a gasket to the deck.

Deck-Bausatz

Materialspezifikation

Verwendeter Kunststoff: ABS
 Elastomere: EPDM
 Befestigungen: Rostfreier Stahl

- Der Bausatz TDK ist passend für den Viking Universal konzipiert.
- Dieser Bausatz kann bei einer Deck-Dicke von 5 bis zu 25 mm verwendet werden.
- Lesen Sie die komplette Anweisung, ehe Sie mit der Montage beginnen und lesen Sie auch die Anweisungen für die Pumpe.

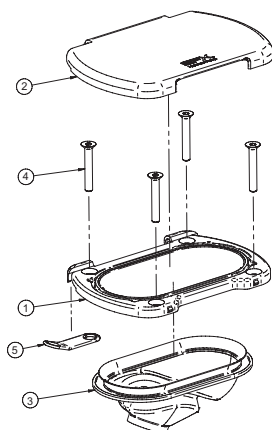

Montage Pumpe Typ Viking Universal mit TDK (Deck-Bausatz)

Positionsangaben siehe Abbildung oben.

- Befestigungsfläche A oder B der Pumpe auswählen. Siehe Abb. 1.
- Um eine Öffnung im Deck oder in der Rumpfwand herzustellen, bohren Sie zwei runde Löcher, Durchmesser ca. 60 mm, Mittenabstand 65 mm. Erweitern Sie diese dann mit einer Bügelsäge zu einer ovalen Öffnung, siehe Abb. 2. Scharfkantige Ränder mit Sandpapier oder mit einer Feile glätten. Vier Öffnungen für die Befestigungsschrauben bohren. Verwenden Sie dazu die beigelegte Schablone. Siehe Abb. 2.
- Die beiden Stehbolzen als Führung verwenden (ebenfalls im Bausatz inbegriffen). Die Stehbolzen in die Gewindeeinsätze in zwei gegenüberliegenden Ecken an der ausgewählten Befestigungsfläche der Pumpe einschrauben. Siehe Abb. 3.
- Kabelbinder zu einem Ring formen und über den Hals der Wippe legen.
- Gummibälge am Hals der Wippe an der Pumpe befestigen. In die korrekte Position zur Pumpe drehen. Siehe Abb. 4.
- Kabelbinder am unteren Dichtteil des Balgs befestigen und vorsichtig festziehen. Siehe Abb. 5. Schneiden Sie den überstehenden Rest des Kabelbinders ab.
- Drücken Sie den Pumpenhebel halb herunter, sodass sich der Hebel in der mittleren Position befindet. Entfernen Sie den Hebel.
- Hinweis: Basis (Pos. 1) und Abdeckung (Pos. 2) können sich in zwei verschiedenen Positionen befinden, je nachdem, in welche Richtung die Abdeckung geöffnet wird. Die Abdeckung rastet in geschlossener und in geöffneter Position ein.

> Deutsch

- TDK-Abdeckung (Pos. 2) am Scharnier des Rahmens (Pos. 1) befestigen.
- Für die Befestigung (Pos. 5) für den Karabinerhaken eine der beiden Positionen am Rahmen (Pos. 1) auswählen. Siehe Abb. 6.
- Die Pumpe so positionieren, dass der Gummibalg durch die ovale Öffnung hindurch reicht. Siehe Abb. 4.
- Den Gummibalg (Pos. 3) in dieser Position in der ovalen Öffnung sichern und das Rahmen-/Abdeckungsteil oben auf den Gummibalg platzieren bzw. aufsetzen. Die Lippe des Balgs sollte in die ovale Öffnung am Rahmen rutschen, um Rahmen und Abdeckung abzudichten. Siehe Abb. 7. Korrekte Position zwischen Gummibalg und Plastikrahmen überprüfen. Der Balg muss unbedingt bis in die Nut am Basisunterteil hinein reichen.
- Zwei der insgesamt vier M6 Edelstahlschrauben mit rundem Senkkopf anbringen. Siehe Abb. 4.

Hinweis: Bei dünnen Decks kürzen Sie die Schrauben entsprechend.

- Die beiden Stehbolzen entfernen.
- Die anderen beiden M6 Schrauben einsetzen. Die Schrauben anziehen, mit Drehmoment 1 Nm.
- Schrauben nach ein bis zwei Tagen noch einmal nachziehen. Der Balg fungiert auch als Dichtung zum Deck.

Kit traversant

Spécification matérielle

Matière plastique : ABS

Élastomères : EPDM

Fixations : Acier inoxydable

- Le kit traversant est conçu pour Viking Universal
- Ce kit traversant s'applique aux ponts de 5 à 25 mm d'épaisseur.
- Lisez intégralement ces instructions avant de procéder à l'assemblage, ainsi que les instructions concernant la pompe.

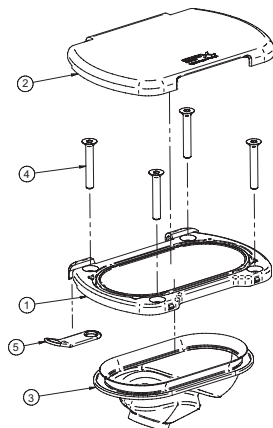

Montage de la pompe de type Viking Universal avec le kit traversant (TDK)

Consultez la figure ci-dessus pour les références de position.

- Sélectionnez la surface de fixation A ou B pour la pompe. Voir la fig. 1.
- Pour pratiquer une ouverture dans le pont ou la cloison, coupez deux trous circulaires de 60 mm de diamètre avec c/c 65 mm. Utilisez une scie à métaux pour ouvrir le trou ovale, voir la fig. 2. Éliminez les bords coupants avec du papier de verre ou une lime. Percez 4 trous pour les vis de fixation. Utilisez un positionnement fermé des trous. Voir la fig. 2.
- Utilisez les deux goupilles comprises dans le kit pour le guidage. Vissez les goupilles dans deux des inserts filetés aux angles opposés de la surface de fixation de la pompe sélectionnée. Voir la fig. 3.
- Formez une boucle avec le câble d'attache et placez-le sur le col du culbuteur.
- Assemblez le soufflet en caoutchouc sur le col d'un culbuteur de la pompe. Tournez-le en position correcte vers la pompe. Voir la fig. 4.
- Placez le câble d'attache autour de la zone d'étanchéité inférieure du soufflet et serrez sans forcer. Voir la fig. 5. Retirez l'excédent de câble.
- Actionnez la pompe à mi-distance de manière à placer la poignée de la pompe en position centrale. Retirez la poignée.
- Notez que la base (repère 1) et le capot (repère 2) peuvent être situés dans deux positions, en fonction du sens d'ouverture du capot. Le capot est équipé de verrouillages à enclenchement en position ouverte et fermée.

> Français

- Raccordez le couvercle du TDK (repère 2) à la charnière du cadre (repère 1).
- Choisissez l'une des deux positions du cadre (repère 1) pour le support (repère 5) pour raccorder le crochet d'enclenchement. Voir la fig. 6.
- Positionnez la pompe avec le soufflet attaché dépassant du trou ovale. Voir la fig. 4.
- Fixez la position du soufflet en caoutchouc (repère 3) dans le trou ovale et placez-insérez le sous-ensemble du cadre/capot par-dessus le soufflet. La lèvre du soufflet doit glisser dans l'ouverture ovale du cadre pour faire l'étanchéité entre le cadre et le capot. Voir la fig. 7. Vérifiez que la position entre le soufflet en caoutchouc et le cadre en plastique est correcte. Il importe que le soufflet rentre dans la rainure au fond de la base.
- Fixez 2 des 4 vis en acier inoxydable M6 à tête ronde fraisée. Voir la fig. 4.

Remarque : Coupez les vis pour les faibles épaisseurs de pont.

- Déposez les deux goujons.
- Posez les deux vis M6 restantes. Serrez les vis à 1 Nm.
- Resserrez les vis un ou deux jours plus tard. Le soufflet fait également office de joint d'étanchéité avec le pont.

Kit transversal de cubierta

Especificación de materiales

Materiales plásticos: ABS
Elastómeros: EPDM
Fijaciones: Acero inoxidable

- El kit TDK está diseñado para el Viking Universal
- El TDK es útil para espesores de la cubierta entre 5 y 25 mm.
- Antes de empezar el montaje, lea cuidadosamente estas instrucciones y las de la bomba.

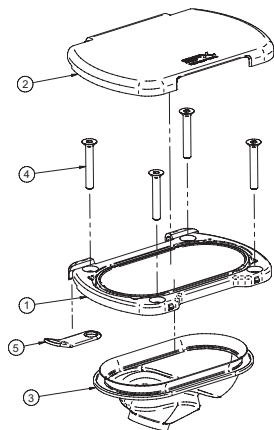

Montaje de bomba tipo Viking Universal junto con TDK (kit a través de la cubierta)

Para referencia de posiciones, véase la figura anterior.

- Seleccione superficie de fijación A o B de la bomba. Véase la Fig. 1.
- Para abrir un orificio en la cubierta o el mamparo, corte dos orificios circulares de 60 cm de diámetro con c/c 65 mm. Use una sierra para ampliarlo hasta un agujero oval, véase la Fig. 2. Alise todos los bordes afilados con papel de lija o una lima. Taladre 4 agujeros para los tornillos de fijación. Utilice el esquema adjunto de orificios. Véase la Fig. 2.
- Para orientarse use los dos tornillos prisioneros incluidos en el kit. Atornille los tornillos prisioneros en dos de los insertos roscados en esquinas opuestas de la superficie de unión elegida para la bomba. Véase la Fig. 3.
- Forme un anillo con la abrazadera para cables y póngalo sobre el cuello del eje de balancín.
- Monte fuelles de goma en la garganta de eje de balancín en la bomba. Gírelo hasta la posición correcta de la bomba. Véase la Fig. 4.
- Coloque el anillo de la abrazadera para cables alrededor de la parte de sellado inferior del fuelle y apriete suavemente. Véase la Fig. 5. Elimine el exceso de abrazadera para cables.
- Ponga en funcionamiento la bomba media carrera de tal forma que su mango se sitúe en una posición intermedia. Extraiga el mango.
- Tenga en cuenta que la base (pos. 1) y la tapa (pos. 2) pueden estar situadas en dos posiciones, según la dirección de apertura de la cubierta. La cubierta tiene cierres rápidos en posición abierta y cerrada.

- Una la tapa del TDK (pos. 2) a la bisagra del marco (pos. 1).
- Elija uno de los dos puntos del bastidor (pos. 1) para la abrazadera (pos. 5) donde se unirá el mosquetón. Véase la Fig. 6.
- Coloque la bomba con los fuelles de goma sobresaliendo por el orificio oval. Véase la Fig. 4.
- Fije los fuelles de goma (pos. 3) en el orificio oval y coloque o inserte el subconjunto de bastidor/tapa sobre el fuelle. El labio del fuelle debe deslizarse en la abertura ovalada del marco como sello entre el marco y la cubierta. Véase la Fig. 7. Verifique la posición correcta entre el fuelle de goma y marco de plástico. Es importante que los fuelles entren en la ranura en la parte inferior de la base.
- Apriete 2 de las 4 piezas de tornillos de acero inoxidable M6 con cabeza avellanada redonda. Véase la Fig. 4.

Nota: En el caso de cubiertas delgadas, acorte los tornillos según corresponda.

- Retire los dos tornillos prisioneros.
- Coloque los dos tornillos M6 restantes. Apriete los tornillos hasta 1 Nm.
- Vuelva a apretar los tornillos después de uno o dos días. El fuelle ejerce incluso una función de junta con la cubierta.

Kit passacoperta (TDK)

Specifiche materiali

Materiali plastici: ABS
Elastomeri: EPDM
Elementi di fissaggio: Acciaio inossidabile

- Il kit TDK è concepito per l'applicazione sulla pompa Viking Universal.
- Questo TDK è utile per uno spessore compreso tra 5 e 25 mm.
- Leggere completamente le istruzioni prima di cominciare il montaggio oltre alle istruzioni della pompa.

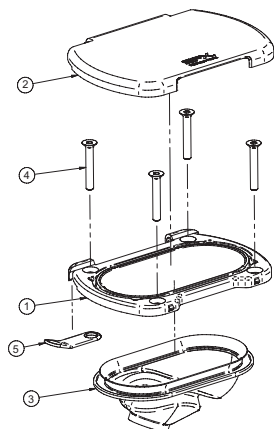

Montaggio della pompa tipo Viking Universal con kit TDK

Per i riferimenti di posizione, vedere la figura precedente.

- Selezionare la superficie di fissaggio A o B della pompa. Vedere fig.1.
- Per realizzare un foro sulla coperta o sulla paratia tagliare due fori circolari di diametro 60 mm con c/c 65 mm. Usare un seghetto per realizzare un foro ovale, vedere fig. 2. Eliminare tutti i bordi taglienti con carta abrasiva o una lima. Realizzare 4 fori per le viti di fissaggio. Usare lo schema allegato per i fori. Vedere fig. 2.
- Come guida usare due viti prigioniere, in dotazione nel kit. Avvitare nelle viti prigioniere due degli inserti filettati su angoli opposti della superficie di fissaggio selezionata della pompa. Vedere fig. 3.
- Formare un anello con la fascetta per cavi e applicarlo sul collo del bilanciante.
- Assemblare i soffietti in gomma sulla gola del bilanciante sulla pompa. Ruotare in posizione corretta sulla pompa. Vedere fig. 4.
- Posizionare la fascetta per cavi attorno alla parte di tenuta inferiore dei soffietti e serrarla delicatamente. Vedere fig. 5. Rimuovere la parte della fascetta per cavi in eccesso.
- Far funzionare la pompa fino a metà corsa in modo che la relativa manopola si trovi nella posizione intermedia. Rimuovere la manopola.
- Si noti che la base (pos. 1) e il coperchio (pos. 2) possono essere posizionati in due posizioni a seconda della direzione in cui si apre il coperchio. Il coperchio ha una chiusura a scatto sia in posizione chiusa che aperta.

- Collegare il coperchio del TDK (pos. 2) alla cerniera del telaio (pos. 1).
- Scegliere una delle due posizioni sul telaio (pos. 1) per la staffa (pos. 5) per il collegamento del moschettone. Vedere fig. 6.
- Posizionare la pompa con i soffietti in gomma fissati che sporgono attraverso il foro ovale. Vedere fig.4.
- Assicurare la posizione dei soffietti in gomma (pos. 3) nel foro ovale e posizionare/inserire il gruppo secondario di telaio/coperchio sulla parte superiore del soffietto. Il labbro del soffietto deve scorrere nell'apertura ovale del telaio come una tenuta tra telaio e coperchio. Vedere fig. 7. Assicurare la corretta posizione tra i soffietti in gomma e il telaio in plastica. È importante che i soffietti entrino nella scanalatura sul fondo della base.
- Serrare 2 delle 4 viti in acciaio inossidabile M6 con testa svasata tonda. Vedere fig.4.

Nota: Per gli spessori di coperta sottili, tagliare le viti di conseguenza.

- Rimuovere le due viti prigioniere.
- Applicare le due viti M6 rimanenti. Serrare le viti a 1 Nm.
- Serrare le viti dopo uno o due giorni. I soffietti hanno anche una funzione di guarnizione per la coperta.

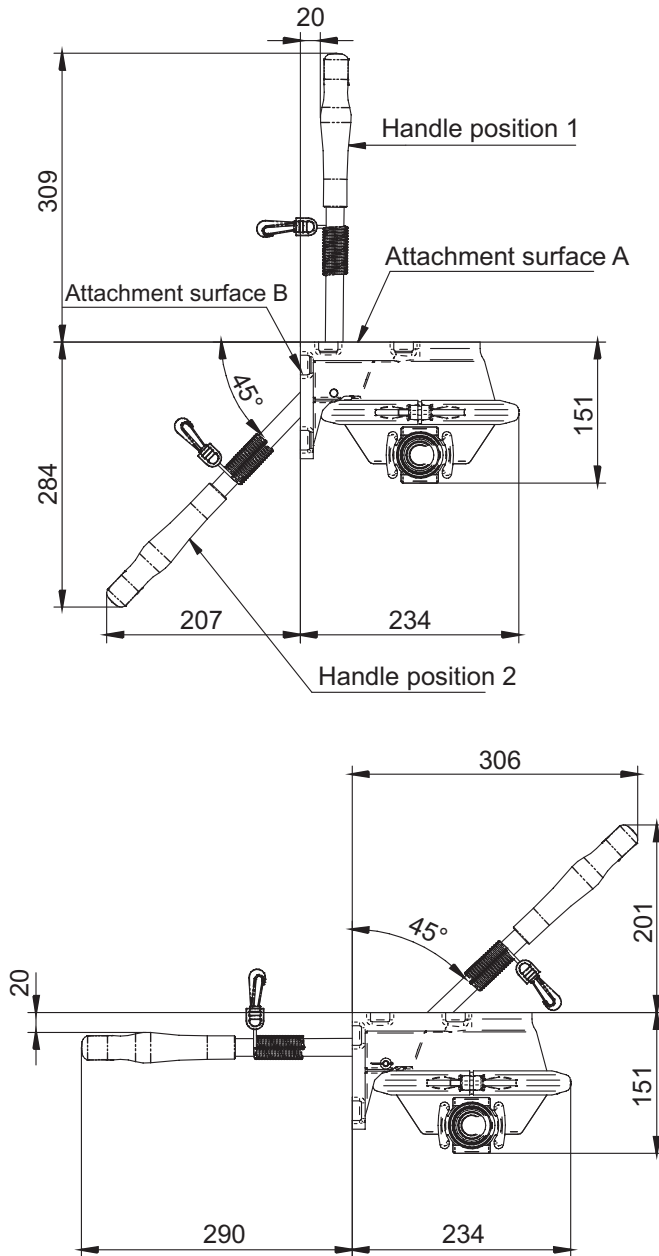

Fig.1.

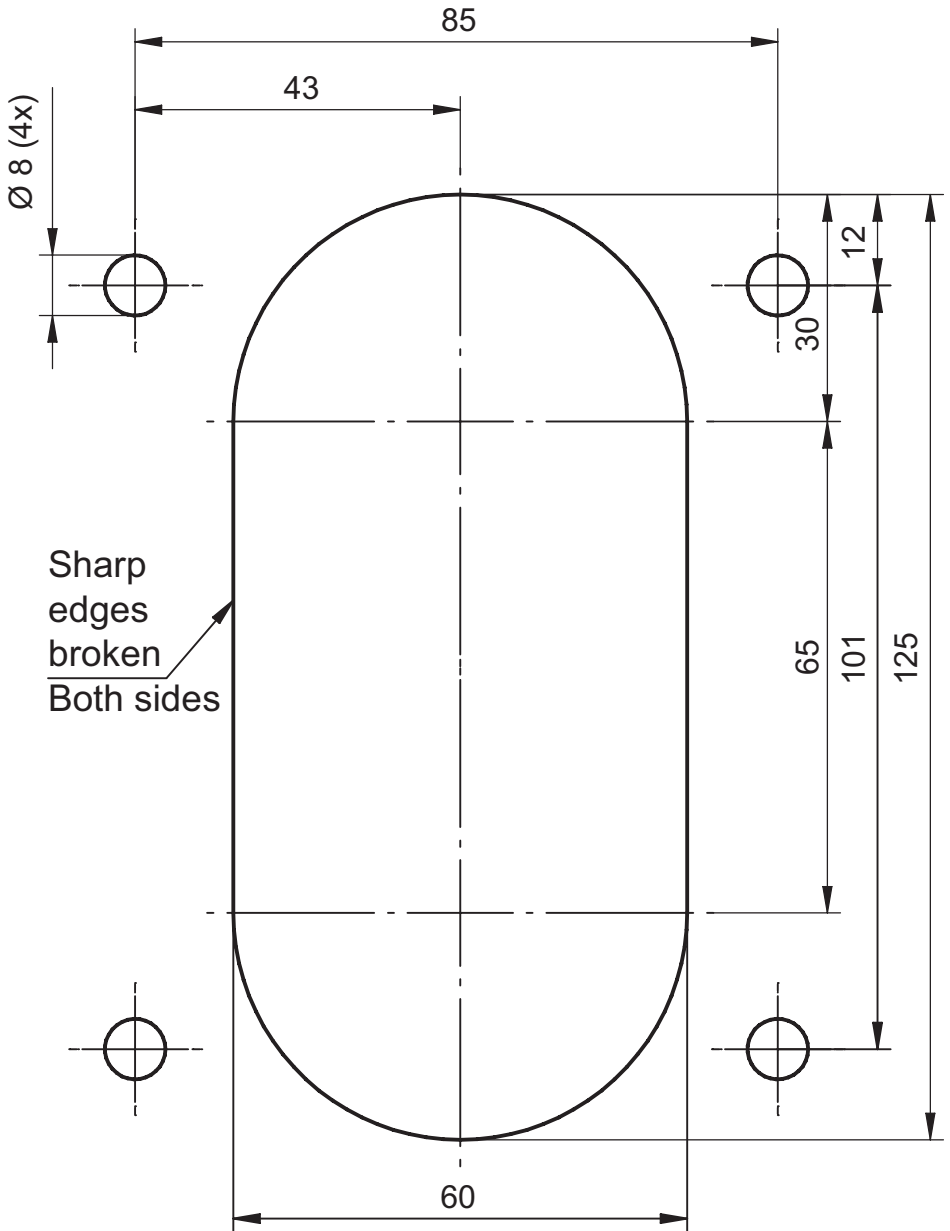
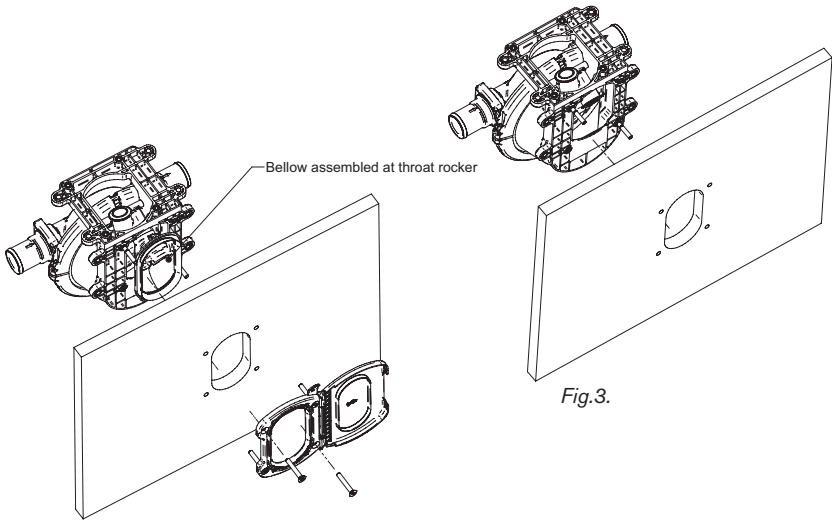

Fig.2.



Bellows assembled at throat rocker

Fig.3.

Fig.4.

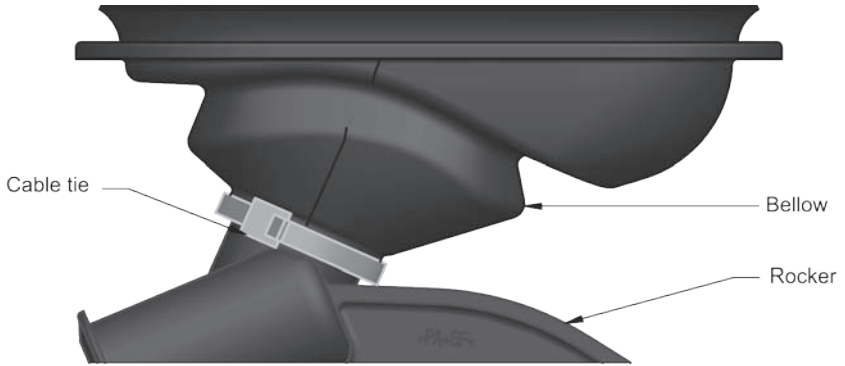

Fig.5.

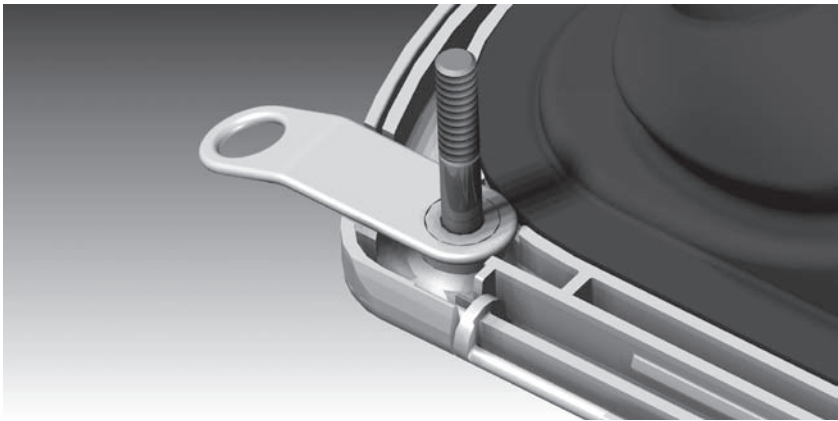

Fig.6.

8,0-8,3 mm
at both sides

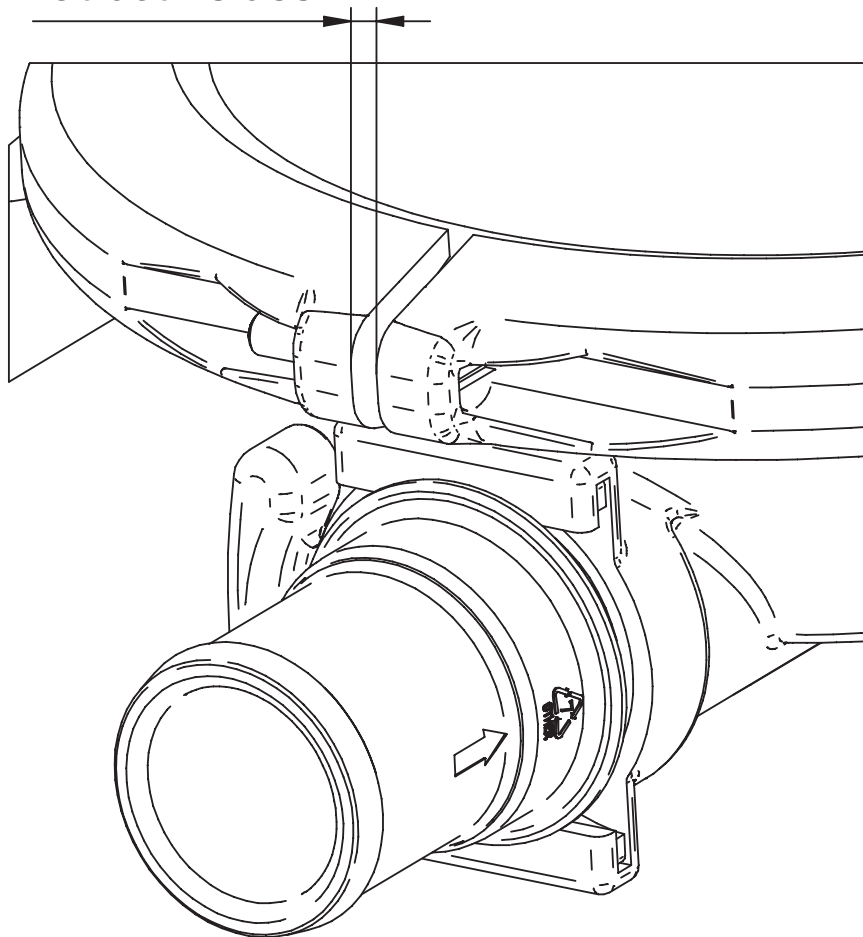

Fig.9.

Through Deck Kit

For Pump Type Viking Universals!

SPXFLOW

SPX FLOW TECHNOLOGY SWEDEN AB

Nastagatan 19, P.O. Box 1436

SE-701 14 Örebro, Sweden

P: +46 (0)19 21 83 00

F: +46 (0)19 27 23 77

E: johnson-pump.marine@spxflow.com

SPX FLOW, Inc. reserves the right to incorporate our latest design and material changes without notice or obligation. Design features, materials of construction and dimensionals data, as described in this bulletin, are provided for your information only and should not be relied upon unless confirmed in writing.

Please contact your local sales representative for product availability in your region. For more information visit www.spxflow.com.

ISSUED 01 /2016 IB-130/R03

COPYRIGHT ©2016 SPX FLOW, Inc.



SPX Flow Technology Sweden AB