

Kasco Ispropell

Brukermanual

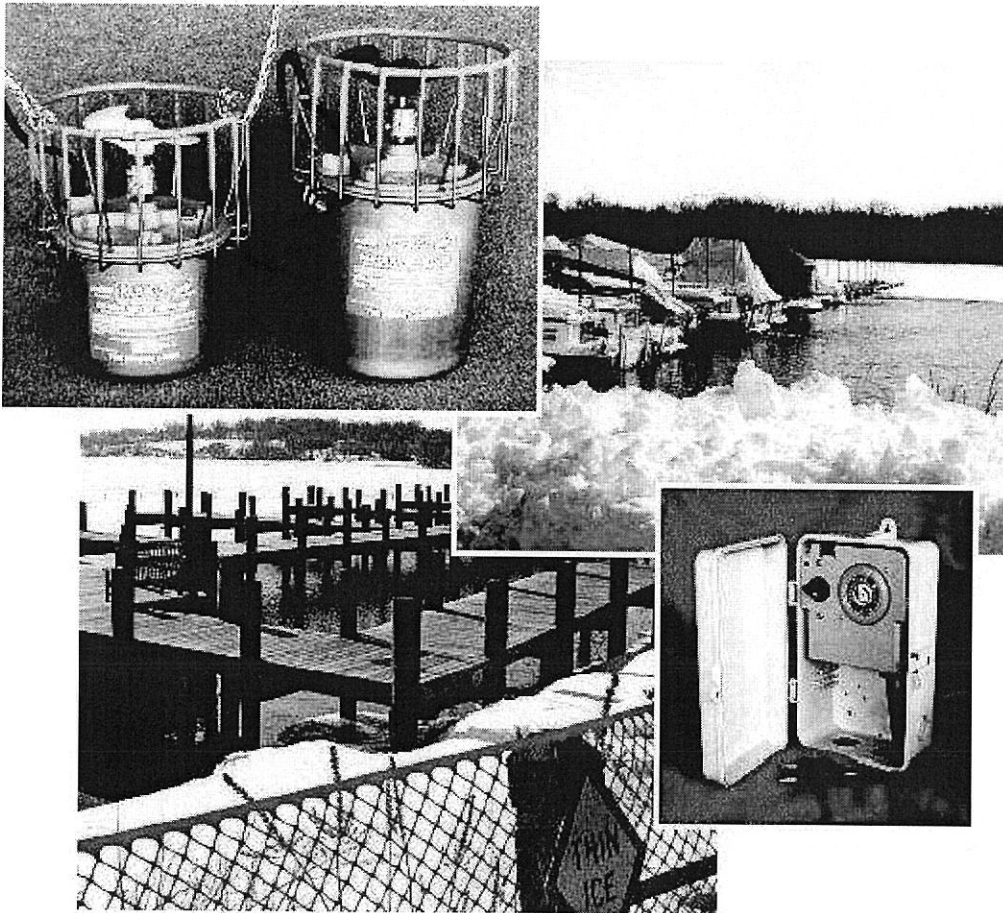

Kasco ispropell er laget for å forhindre skadelig isdannelse i havner og marinaer.

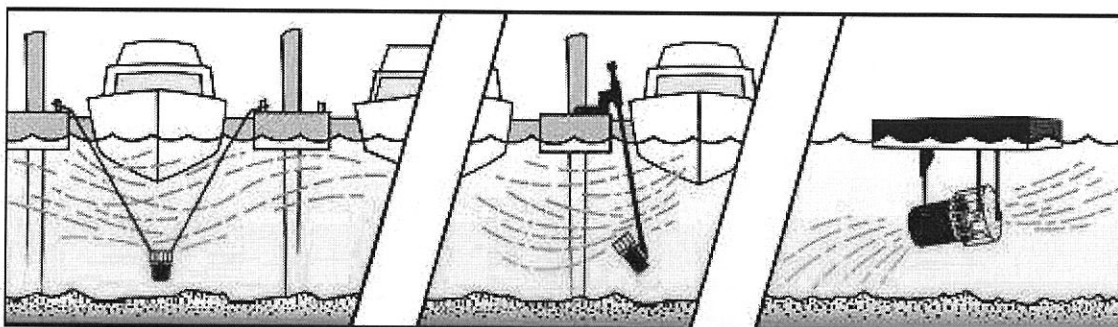

Oppheng med tau

Universalfeste

Flytende feste

Oppheng med tau

Kasco Ispropell leveres komplett med alle nødvendige deler for oppheng fra båt eller brygge i vertikal eller vinklet montering.

Vinklet montering vha. tau eller med flytende feste (ekstrautstyr) vil gi en ellipseformet åpning i vannet. Vertikal montering vil gi en sirkulær åpning.

Justering av vinkelen på ispropellen gjøres enkelt ved å flytte innfestningspunktet til tauet på propellen.

Kasco ispropell er svært effektiv i mildt klima så vel som i kaldt klima. I milde områder trenger man færre ispropeller for å sikre isfritt område.

Ekstrautstyr

Universalfeste

Kasco Marine tilbyr et universalfeste for brygge. Dette gjør at ispropellen kan monteres vertikalt eller i forskjellige vinkler.

Ispropellen kan justeres til en maksimal dybde på 3 meter fra braketten.

Flytende feste

Kasco Marine tilbyr også et sett for flytende montering av ispropellen som vil gi en ellipseformet åpning i vannet.

Dette monteringssettet er ypperlig for plasser hvor det er grunt vann eller i områder med store tidevannsforskjeller.

Få maksimalt utnytte av ispropellen

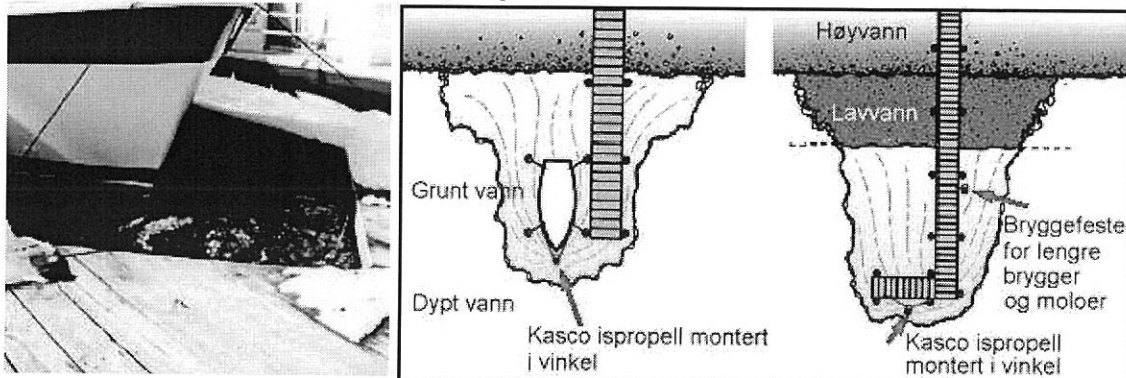

For å av-ise et område med grunt vann må man hente varmere vann fra dypere områder. Dette gjøres ved å rette vannstrømmen som propellen lager inn mot det grunne området. Husk på at ispropellen fungerer fordi den sirkulerer varmt vann fra dypere områder og inn i grunnere vann, dette forhindrer isdannelse og smelter allerede frosset vann.

Det kan ofte være lettere og av-ise vannet rundt båten hvis ispropellen monteres ved eller nær baugen og vinklet mot hekken. Hvis vannstrømmen er rettet mot land vil dette skape turbulens, noe som igjen gir en T-formet åpning i vannet.

Hvis det er stor tidevannsforskjell, skal ispropellen monteres på et sted som gjør at den er på grunt vann når det er fjære og på dypt vann når det er flo. Alternativt kan ispropellen monteres fast i båten eller i flytebrygge slik at den følger tidevannet, pass på at den ikke blir liggende på bunnen ved fjære sjø.

Området som kan av-ises med en ispropell er avhengig av klimatiske forhold, for nærmere informasjon kan du kontakte din forhandler.

Den beste beskyttelsen mot løfteskader pga. is

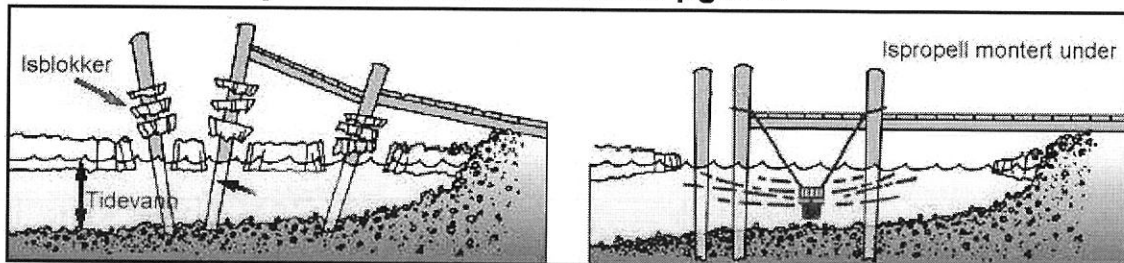

Trykk- og løfteskader kan oppstå når is- og vannivå endrer seg. Den vanligste årsaken er løfteskader forårsaket av tidevann. Det er også vanlig at skader oppstår på grunn av vær- og vindforhold som skaper mindre og raskere endringer enn det tidevannet gjør.

Kostnader forbundet med skader begrenser seg ikke bare til fysisk skade, men også til den tiden hvor anlegget ikke kan brukes på grunn av dette.

Den beste beskyttelsen mot slike skader er å opprettholde et isfritt område rundt bryggen. Hvis man klarer å holde et mindre område isfritt vil dette redusere istykkelsen i omkringliggende område og dermed også redusere faren for isskader.

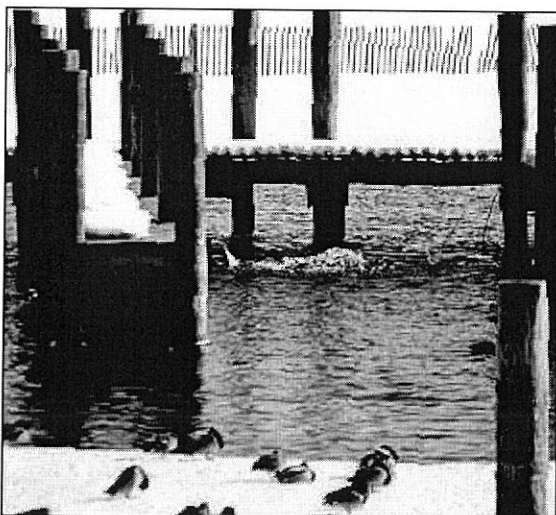

Den beste beskyttelsen mot trykkskader pga. is

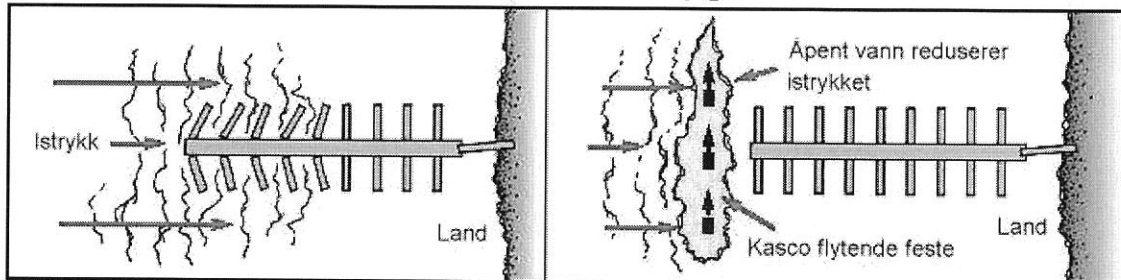

Trykket som oppstår når isen ekspanderer er en sterkt undervurdert risiko. Trykkskader kan oppstå på den delen av bryggen som ligger inn mot land eller på motsatt side som vist over.

Selv om det er anbefalt med en helt isfri sone rundt bryggen, kan det være tilstrekkelig å holde et mindre område fritt for is. Dette området vil da fungere som en buffersone og redusere faren for skader.

Ispropell montert ved hjelp av et flytende monteringssett vil redusere faren for skader som kan oppstå pga. istrykket.

Ekstrautstyr og reservedeler



Universalfeste

Kasco's universalfeste er produsert av galvanisert stål og rustfritt stål. Festet kan benyttes til både F2400 og F3400. Ved hjelp av universalfeste kan ispropellen senkes ned i vannet ved bruk og heves opp når den ikke er i drift. Maksimal lengde på røret er 3 meter. På grunn av forsendelse må brukeren selv skaffe passende rør med en diameter på 25mm.

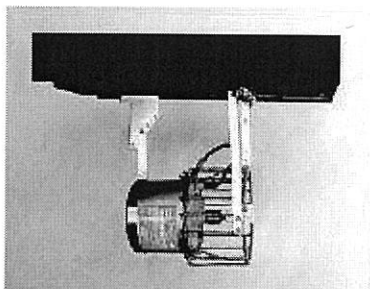

Flytende feste

Kasco leverer et sett bestående av et flyteelement og monteringsdetaljer i rustfritt stål. Ispropellen monteres under flyteelementet som bilde til venstre viser. Denne monteringsmåten er ideelt når det er grunt vann og sørger for optimal effekt av ispropellen. Settet passer til både F2400 og F3400.

Høyeffekts ispropell

Kasco's ispropell er svært effektiv med og laget for å gi maksimal effekt og minst mulig strømforbruk. Skadet eller ødelagt propell må erstattes med Kasco's egen for å beholde effekten.

Ved bestilling av reservepropell må man spesifisere hvilken modell man har.

Sinkanode

En spesielt tilpasset sinkanode er montert på propellakselen på alle ispropeller fra Kasco for å unngå tæring. Sinkanoden må inspiseres jevnlig og skiftes ved behov, vanligvis en gang pr. sesong.

Sinkanoden kan bestilles fra din leverandør, husk å oppgi hvilken modell du har.

OBS!

Vær oppmerksom på at det enkelte ganger ikke lar seg gjøre å forhindre skader pga. is selv om man har ispropell.

Spesielle vind- og strømforhold kan gjøre at ispropellen ikke klarer å holde åpent vann, dette kan også forekomme i områder med ekstra lav vanntemperatur.

Områder med svært grunt vann kan også gjøre at effekten fra ispropellen blir redusert.

Reduserer problemer med urent vann

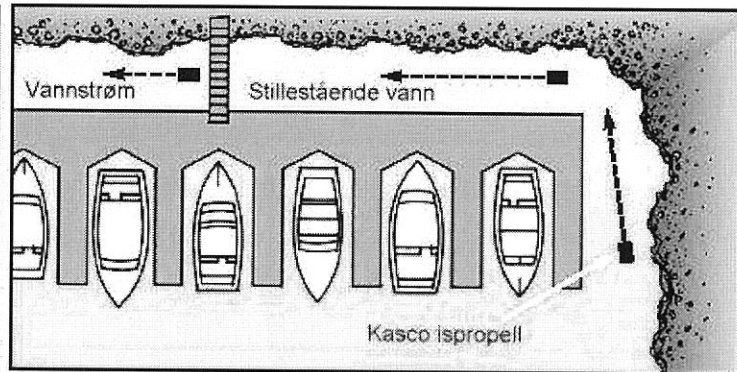
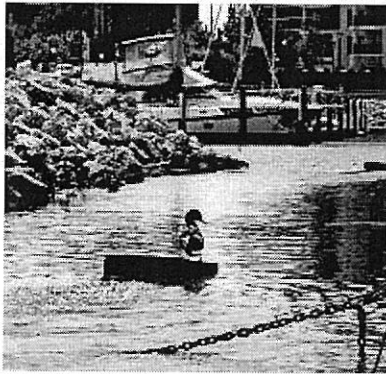

Vannkvaliteten gjennom en varm sommer er et økende problem i havner og marinaer. Områder under brygger og bak moloer hvor vind og strøm ikke klarer å skape sirkulasjon i vannet blir ofte stillestående og skittent.

Dette kan medføre problemer med algevekst og lukt.

Ved å benytte Kasco ispropell i slike områder vil man skape en kunstig sirkulasjon i vannet og på denne måte hjelpe "Moder Jord" i renseprosessen.

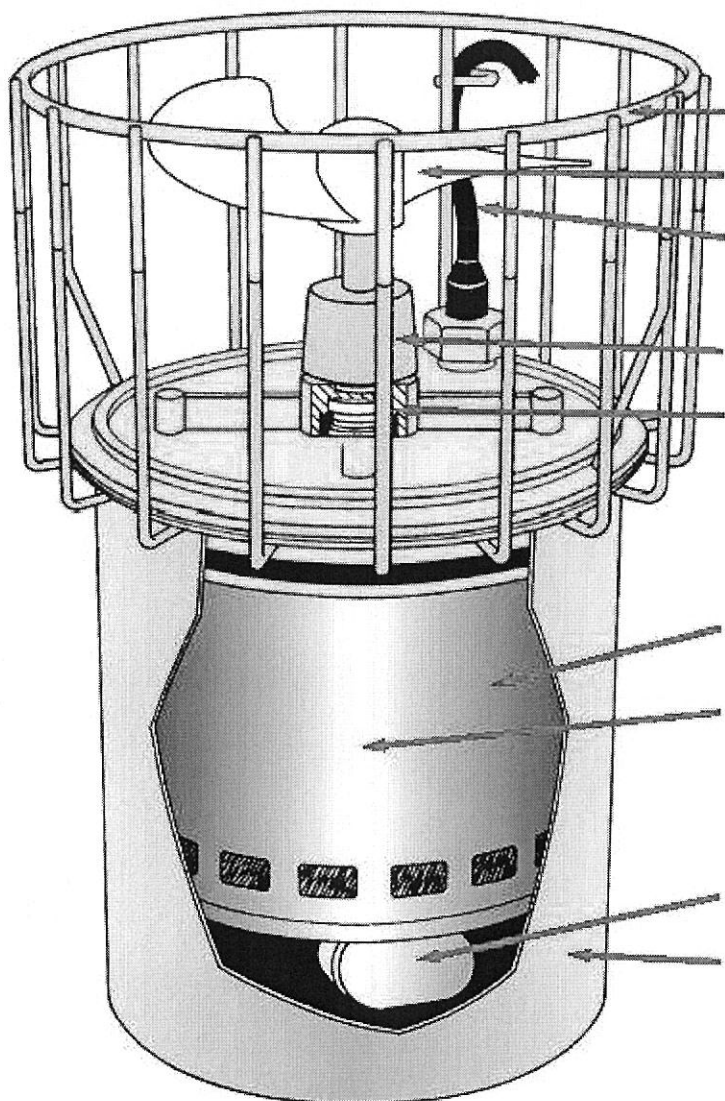

Gitter i rustfritt stål med overtrekk av vinyl for beskyttelse av propell.

Propellen er spesielt laget for høy kraft og minimalt strømforbruk.

7,5 meter vann- og oljebestandig kabel.

Utskiftbar sinkanode for beskyttelse mot korrosjon.

Dobbel beskyttelse mot lekkasje med en innvendig og en utvendig tetning.

Aksel i rustfritt stål (316).

Kulelager i bunn og topp. Ligger i oljebad for maksimal varmeavledning.

Ikke-ledende olje gir vedlikeholdsfri smøring og maksimal beskyttelse mot skader pga. fukt.

Spesielt produsert 1-faset motor for kontinuerlig drift med overopphetningssikring og full-automatisk tilbakestillingsfunksjon.
F2400 – 0,5 hk
F3400 – 0,75 hk

Kondensator sikrer rask start og jevn hastighet på motoren.

Hus i rustfritt stål for å unngå korrosjon.

Dimensjoner:

F2400 Diameter – 229mm
 Høyde – 293mm

F3400 Diameter – 229 mm
 Høyde – 356mm

Kasco Marine har tatt konsekvensen av forholdet mellom kvalitet, pålitelighet og effektivitet. På grunn av dette finner man Kasco's ispropellere overalt i USA, Canada og Europa. Dagens ispropellere fra Kasco er resultatet av 30 års erfaring med konstruksjon og produksjon av ispropellere.

Kabelgjennomføringen på ispropellen må sjekkes med jevne mellomrom og hver gang den skal tas i bruk.

Kontroller at mutteren er skrudd godt til slik at pakningen tetter godt. Mutteren kan med fordel løsnes slik at man kan få lagt litt vannfast fett inn under mutteren.

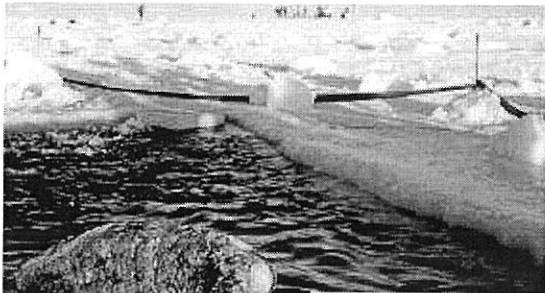

I oktober 1988 sendte Kasco Marine ispropeller og personell til Barrow i Alaska for å hjelpe til med å redde innestengte hvaler.

Selv om Kasco Marine ikke hadde noen offisiell invitasjon til redningsarbeidet, var de overbevist om at utstyret dere skulle klare jobben.

I begynnelsen tok ikke den lokale redningsledelsen Kasco seriøst, men ble etter hvert veldig entusiastiske når resultatene viste seg. Til og med hvalene så fornøyde ut.

Kasco's F3400 og et flytende monteringssett klarte å holde et område isfritt slik at hvalene kunne komme opp å puste. Dette til tross for kontinuerlig temperatur under frysepunktet. Det at man klarte å holde et område fritt for is mens man ventet på en russisk isbryter, var helt essensielt i jobben med å sette hvalene fri.

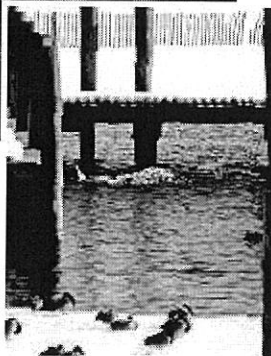

Øverste bilde:
Kasco's ispropellere hjalp til med å redde hvaler i Alaska.

Nederste bilde:
Kasco's ispropell i mer normale omgivelser

KASCO MARINE, INC.
800 Deere Road
Prescott, WI U.S.A.
54021-1241

Phone (715) 262-4488
FAX (715) 262-4487
www.de-icer.com

